

theuma

Portes et huisseries Stratifiée, HPL

- 📌 **Couche de résine
résistante
aux conditions
les plus difficiles**
- 📌 **Diverses finitions
possibles**
- 📌 **Appropriée pour
usage intensif**
- 📌 **Disponible dans
une vaste gamme
de couleurs,
structures et dessins**

Faisant partie des plus grands fabricants européens de portes d'intérieur, THEUMA se doit de tenir son label de qualité au plus haut niveau. THEUMA est l'un des rares fabricants à livrer une gamme extrêmement large de blocs-portes entièrement produits dans ses usines. De la porte basique prépeinte aux ensembles haut de gamme plus luxueux et ceci tant pour le logement que pour le secteur tertiaire. THEUMA dispose d'une clientèle européenne et est constamment à l'écoute de la demande des différents marchés. Les blocs-portes THEUMA satisfont aux normes les plus sévères tant en matière de milieu, de résistance au feu, d'affaiblissement acoustique que de confort et entretien.

 **theuma**

PORTE INTERIEURE HPL

La porte fonctionnelle et esthétique

La porte stratifiée Theuma est principalement utilisée là où l'usage intensif et l'esthétique constituent la base du choix de la porte. Par exemple, pour les projets dans la construction de bâtiments publics. Disponible dans une vaste gamme de couleurs, structures et dessins.

Les portes stratifiées Theuma peuvent être livrées avec une large gamme de propriétés techniques: coupe feu Rf 1/2h et Rf 1h, acoustique, anti-effraction. Consultez pour cela les fiches produits. Sur demande, nous vous ferons parvenir une carte de couleurs des collections spécialement sélectionnées pour Theuma par les divers fabricants de stratifiée (HPL).

Procédé

La porte stratifiée Theuma est produite dans 2 cycles de moulage. Après le calibrage méticuleux de la porte de base, une couche de surface durable est appliquée. La porte stratifiée Theuma peut être pourvue de 2 ou 4 chants visibles ou nonvisibles. Pour toutes ces applications collées, nous utilisons bien entendu les colles adéquates durables.

Entretien

Voir les prescriptions d'entretien des fabricants des panneaux stratifiés. Sur demande, elles sont mises à disposition.

Qualité et environnement

Grâce à son âme tubulaire, combiné à un panneau de parement robuste et une couche de finition en surface HPL (High Pressure Laminate), cette porte est à la hauteur de sa tâche. Theuma respecte l'environnement en utilisant consciemment et parcimonieusement le bois et les autres matières premières.

Les huisseries

Theuma a conçu, pour les portes à chants plats ou à recouvrement, une très belle huisserie de montage, avec bords arrondis et adapté aux propriétés fonctionnelles de la porte. Disponibles en diverses finitions.

La porte stratifiée Theuma est une possibilité de finition parmi beaucoup d'autres.

Pour les autres modèles, nous vous invitons à consulter les brochures correspondantes.

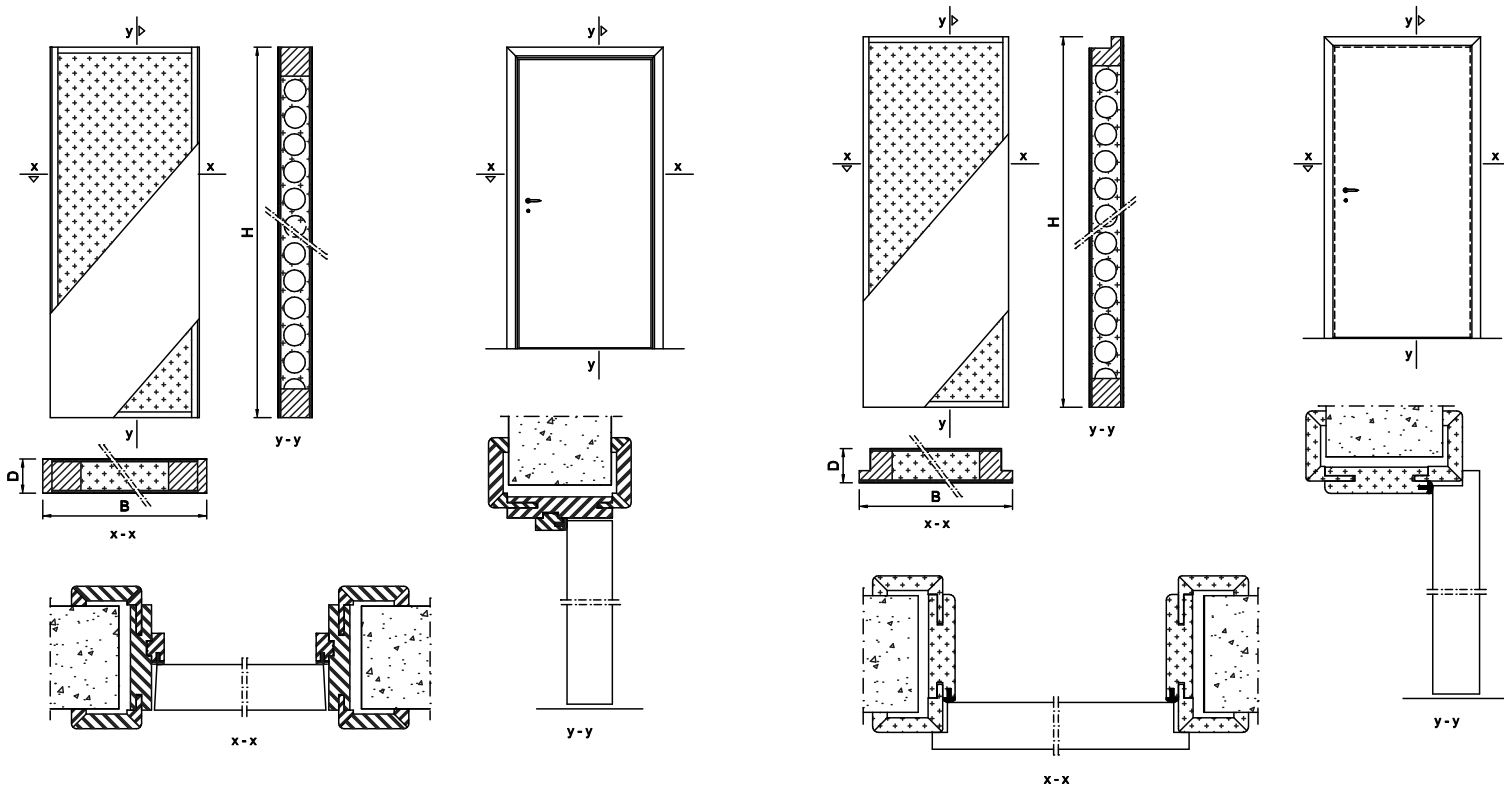

BEL v 0804

theuma

Theuma nv
Zandstraat 10
B - 3460 BEKKEVOORT

Tél. +32 (0)13 35 12 00
Fax +32 (0)13 31 27 38
e-mail: info@theuma.com
website: www.theuma.com